

“De Woldewieker”

De krant voor nieuwsgierig Woldwijck

Dit keer in “De Woldewieker”

- Blz. 1 Voorwoord
Meint Dekker ontving
koninklijke onderscheiding
- Blz. 2 Platform Ouderen
Ecologisch onderzoek in
Woldwijck
Nieuw winkelcentrum in
Woldwijck steeds
dichterbij!
- Blz. 3 Spreekuren in het
Woldwijckcentrum
- Blz. 4 Eind verkoopprocedure
vrijkomende locatie Mars
Terugkijken op de activiteiten
van het Woldwijckcentrum
- Blz. 5 Kwartier Zorg en Welzijn
wordt “Wies”
Woldwijckcentrum nodigt je
uit om kennis te maken!
Rijstevlaai uit Limburg.
- Blz. 6 Vrijkomende Schoollocatie
Zonneweg
Bepaalde openingstijden in
het Woldwijckcentrum
tijdens de zomervakantie
Interculturele Markt
Naaiclub op de
woensdagavond
- Blz. 7 Krachtig Leven met
Chronisch Verlies
- Blz. 8 Inloop 3D printen, elke 2e
woensdag van de maand
Schoonmaakactie in
Woldwijck
- Blz. 9 Veilig op vakantie
- Blz. 10 Speelgoedbank Amalia
- Blz. 11 Agenda Juli - Augustus 2026
- Blz. 12 Het Woldwijckspionnetje
zag en hoorde,...
Kindervakantiespelweek

Voorwoord.

Het is weer gelukt. **De Woldewieker** van juni heeft u ontvangen via uw brievenbus of via de mail. Jubert en Harrie wensen u veel leesplezier.

Mocht u mee willen werken aan de totstandkoming van **De Woldewieker** dan bent u van harte welkom. Harrie wil u graag informeren wat er allemaal bij komt kijken om een wijkkrant te maken. U hoeft geen journalistieke opleiding te hebben of beroepsfotograaf te zijn. Per editie komen we als redactie eenmaal bij elkaar. De rest gaat per telefoon, whatsapp en de mail. Heeft u zin om de uitdaging aan te gaan, neem dan gewoon even contact op met Harrie. De contactgegevens vindt u in de colofon.

De deadline voor **De Woldewieker** van september is op 21 augustus. De bezorging zal daarna beginnen op 10 september.

Kopij kunt u aanleveren bij Harrie de Keijser. Tekst bij voorkeur in word formaat per mail aangeleverd. Eventuele afbeeldingen liever niet in de tekst verwerken, maar apart meesturen. Afbeeldingen graag onverkleind in jpg-formaat.

Voor vragen en overige informatie kunt u contact opnemen met Harrie (zie colofon). Ook kunt u langskomen op het spreekuur van het platform in het Woldwijckcentrum op de woensdagochtend van 10 tot 12 uur.

Wij wensen u een fijne zomerperiode toe. Beleef u in de zomerperiode iets leuks, dan kunt u dat wellicht in een artikel aanleveren bij de redactie. Ook bijdragen voor Het Woldwijckspionnetje en de agenda zijn welkom.

Meint Dekker ontving koninklijke onderscheiding



Zie verder op blz 2

“De Woldewieker”

JAARGANG 24
NUMMER 2
JUNI 2026



“De Woldewieker” een uitgave van de :

Stichting
Platform
Woldwijck

Vervolg van blz. 1

Op 24 april werden in onze gemeente 6 mensen onderscheiden met een koninklijk lintje. Eén van hen was onze wijkbewoner Meint Dekker. Hij werd lid in de orde van Oranje-Nassau.

De onderscheidingen werden 's ochtends in besloten kring uitgereikt. Later op de dag kwamen de gedecoreerden bijeen in Hotel Faber. Daar sprak de burgemeester de aanwezigen toe en werd stilgestaan bij hun inzet.

Meint Dekker (78, is al jaren actief voor ouderenorganisaties en diverse maatschappelijke projecten.

De redactie van **De Woldewieker** feliciteert Meint Dekker van harte met deze onderscheiding.

Platform Ouderen

Wellicht wat ten overvloede, maar het is goed om nog eens te vermelden hoe het Platform Ouderen Midden-Groningen is ontstaan.

Op een vraag van de wethouder om met één ouderenorganisatie te kunnen praten, hebben de Ouderenraad en de POSO de koppen bij elkaar gestoken en besloten één afzonderlijke stichting op te zetten die zich bezighoudt met het (ouderen) beleid van de gemeente.

Het Platform geeft gevraagd en ongevraagd advies aan de gemeente. De ouderenraad is opgehouden te bestaan en de POSO richt zich op activiteiten en voorlichting.

Het Platform is bezig met het ontwikkelen van een gespreksmodule om ouderen onderling met elkaar "aan de praat" te krijgen. Deze methode heeft als naam "Samen Oud en Wijzer". Het lijkt op het ganzenbordspel maar dan met vragen die betrekking hebben op wonen, gezondheid en sociale omgeving. Met deze vragen wordt geprobeerd om zoveel mogelijk antwoorden op te halen.

Nadat het spel in verschillende wijken en dorpen is gespeeld, kunnen wij daaruit een rode lijn trekken, waarmee wij, als Platform Ouderen, de politiek kunnen voorzien van ongevraagd advies om te komen tot aanpassingen en verbeteringen van het beleid.

In april 2026 hebben wij in het Woldwijckcentrum de eerste middag met de bewoners uit de hele wijk het spel gespeeld onder het genot van een HighTea.

Via Rabo Clubsupport kunnen wij binnenkort een ondersteuningsvraag uitzetten. Het Platform Ouderen beraadt zich over de vraag waar hebben alle ouderen in Midden-Groningen baat bij. Wordt dus vervolgd.

Ecologisch onderzoek in Woldwijck



Dit jaar wordt in de wijk Woldwijck een ecologisch nul-onderzoek uitgevoerd. De gemeente is vanuit de Omgevingswet verplicht om dit onderzoek uit te voeren.

Het doel is om te onderzoeken of er beschermde dieren in de wijk leven, zoals huismussen, gierzwaluwen en vleermuizen. Deze informatie is nodig voordat er later werkzaamheden aan woningen of gebouwen kunnen plaatsvinden, bijvoorbeeld isolatie of renovatie. Het onderzoek gebeurt op verschillende momenten in het jaar. Dat komt omdat dieren in elk seizoen andere plekken gebruiken om te wonen of te rusten.

Tijdens het voorjaar en najaar lopen ecologen door de wijk om waarnemingen te doen. Zij gebruiken speciale apparatuur. Voor het onderzoek naar vleermuizen kan dit ook in de avond of 's nachts zijn. De ecologen betreden geen woningen en doen hun onderzoek vanaf de openbare weg.

Alleen bij hoge gebouwen als flats kan een ecooloog aanbellen om te vragen of die op het (buur)dak mag kijken. De ecooloog is herkenbaar aan een hesje met een felle kleur en kan u uitleg geven over het onderzoek.

Het onderzoek is tijdelijk en bedoeld om zorgvuldig om te gaan met natuur en leefomgeving. Wij vragen vanuit de gemeente uw begrip voor dit onderzoek.

Nieuw winkelcentrum in Woldwijck steeds dichterbij!

Uit het **Woldewieker** archief van 2005.

Al enkele jaren wordt er achter de schermen gewerkt aan de plannen voor een nieuw winkelcentrum aan de Pleiaden in Woldwijck.

Drie partijen moeten het eens zien te worden. Woningstichting Volksbelang, Eric Kelders van de C1000 en de gemeente Hoogezand-Sappemeer.

Eind oktober hebben Eric Kelders en Volksbelang hun eindvoorstel bij de gemeente ingeleverd.

De partijen schijnen heel dicht bij elkaar te liggen en het is waarschijnlijk, dat de partijen het binnenkort eens zullen worden.

De plannen staan al op papier. De supermarkt wordt uitgebreid, het wijkcentrum wordt vervangen, een gezondheidscentrum moet er komen en wellicht worden er ook nog woningen gebouwd.

En de bewoners van onze wijk? Zij zullen trots zijn op een bruisend hart in onze wijk, eentje met uitstraling!!!!

Spreekuren in het Woldwijckcentrum

Open inloop, ook voor u!

Elke woensdag van 10 tot 12 uur ontvangen wij (wijkplatform) graag buurtbewoners of instellingen die ideeën of vragen hebben over allerlei zaken met betrekking tot de wijk. Door het hebben van veel kennis over alles wat met de wijk heeft te maken, kunnen we vaak meteen een antwoord geven. Zo niet, dan weten we meestal wel waar we naar toe moeten verwijzen.

Kom vooral langs en laat je horen!!

Inloop Sociaal Team Zuid Woldwijckcentrum – iedere woensdag van 10:00 tot 12:00 uur.

Bij het Sociaal Team kunt u terecht met vragen over opgroeien/opvoeden, gezondheid, wonen, werk/school, inkomen/besteding, relatie/scheiding, levensfase, enzovoort.

Ons dagelijks leven vraagt veel van ons en is vaak druk. Soms lukt het minder goed om hierin je weg te vinden. Bijvoorbeeld door gezondheidsproblemen, door financiële krapte of doordat er weinig mensen zijn op wie je kunt terugvallen. Ook door tegenslagen en onverwachte gebeurtenissen kun je het overzicht kwijtraken. De medewerker van het Sociaal Team kan dan hulp en ondersteuning bieden. Tijdens de inloop is er ruimte voor een vertrouwelijk gesprek.

Indien het niet mogelijk is om op woensdag naar het Woldwijckcentrum te komen, dan bent u ook welkom tijdens onze inloop in de bibliotheek in het Gemeentehuis. Deze is iedere 2e en 4e donderdag van de maand van 14:00 tot 16:00 uur. Ook kunt u telefonisch of via de mail contact leggen met Sociaal Team Zuid: 0598 729800 of sociaalteamzuid@midden-groningen.nl

Digitaal spreekuur van het Digipunt

Nieko is elke woensdag aanwezig van 10.00 tot 12.00 uur in het wijkcentrum. Hij kan u helpen wanneer u vragen of problemen heeft met uw laptop, tablet, smartphone of internet.

Politie

Mark Hopman is politieagent Hij probeert elke laatste woensdag van de maand van 10 tot 11 uur aanwezig te zijn in het wijkcentrum. Heeft u vragen, waarvan u denkt, dat deze gesteld kunnen worden aan de politie, dan bent u op genoemde tijdstip van harte welkom. Er zal een plekje in het gebouw worden gezocht, zodat uw privacy is gewaarborgd.

Repaircafé

Elke tweede woensdagochtend van half 10 tot 12 uur is het Repaircafé geopend. U kunt er terecht voor spulletjes die u graag een tweede leven wilt geven of gewoon omdat u erg gehecht bent aan het voorwerp, dat u ter reparatie aanbiedt. Twijfelt u of u wel terecht kunt met uw kapotte voorwerp, dan kunt u ook even bellen of langskomen en uw verzoek ter bespreking voorleggen.

Inloop vragen over geldzaken

Elke woensdagmorgen van 10 tot 12 uur is er iemand van de Kredietbank aanwezig aan de stamtafel in het Woldwijckcentrum. Het is de bedoeling dat mensen makkelijker met hun financiële vragen dichterbij huis terecht kunnen. De vragen kunnen gaan over de financiële huishouding, welke regelingen of toeslagen er zijn, waar men voor in aanmerking kan komen en andere financiële vragen. Wanneer iemand een persoonlijke vraag heeft, is er altijd een apart plekje waar dit dan besproken kan worden, zodat de privacy is gewaarborgd.



Eind verkoopprocedure vrijkomende locatie Mars

Op 23 september is de gemeente de verkoop procedure (tender) voor de Mars 65 gestart. Op dit perceel stond eerst basisschool de Sterren. Dit gebouw is in 2022 gesloopt.

Tijdens drie bewonersavonden in 2024 en 2025 is inbreng opgehaald over mogelijke woningbouw ontwikkeling op dit perceel.

Uit deze inbreng zijn voorwaarden, eisen en wensen opgesteld om plannen binnen te maken. Zo moeten in ieder geval de helft van de woningen betaalbaar zijn en een derde zorggeschikt.

De laatste maanden hebben ontwikkelaars kunnen werken aan deze plannen en zich in kunnen schrijven met een ontwerp voor de locatie.

De gemeente heeft deze inschrijvingen ontvangen en gaat deze nu beoordelen. Na de zomervakantie zal bekend worden welk ontwerp heeft gewonnen en gerealiseerd wordt.

De winnende ontwikkelaar zal het ontwerp vervolgens presenteren aan de omgeving.



Terugkijken op de activiteiten van het Woldwijkcentrum

Zaterdag 28 maart is er een Voorjaarsbingo geweest, waar meer dan 90 bezoekers zijn geweest.



Hiervan zijn er 18 mensen met een prijs naar huis gegaan, waarvan 1 met de hoofdprijs. Een wasmand met boodschappen! Het was weer een gezellige avond. Op naar de najaarsbingo.



Woensdag 1 april was er een

Alzheimercafé georganiseerd. Hier werd door een casemanager dementie van alles verteld over Alzheimer en Dementie. Men kon met elkaar in gesprek en vragen stellen.

Waar men ook met elkaar in gesprek kon gaan en vragen stellen was tijdens een avond over de Overgang op woensdag 8 april. Deze avond werd georganiseerd in het kader van de week van de overgang. De avond was goed bezocht.



Op 25 April was er een high tea. Zo'n 50 personen deden hieraan mee.

Ook de burgemeester Erica kwam als verrassing nog even langs om gezellig wat te eten en drinken. De vrijwilligers kregen veel complimenten van de deelnemers.

Het eten en drinken was heerlijk en het was supergezellig. Voor herhaling vatbaar!

Kwartier Zorg en Welzijn wordt "Wies"

Column van drs. W. Old-Wijck.

Ooit heette de welzijnsorganisatie in onze gemeente 'Stichting Prisma'. Lekker kort en bekend bij iedereen. Toch kwam iemand op het idee om de naam te wijzigen in 'Stichting Kwartier Zorg en Welzijn'.

Wat een mondvul en wat een geldverspilling. De website moest worden aangepast en natuurlijk ook alle e-mailadressen en postpapier. Nu is het weer zover. Er schijnt weer een naamsverandering aan te komen.

Iemand binnen het gemeentelijk apparaat heeft de naam 'Wies' bedacht. Heeft dit misschien te maken met de veranderingen in politiek en de daarbij behorende beleid? Welzijn schijnt steeds minder belangrijk te worden voor de gemeente. Alles wordt ingezet op individuele zorg. De jongerenwerkers lopen allemaal weg en ook de rol van de opbouwwerker loopt hard terug.

Volgens mij zijn deze mensen in Woldwijck hard nodig. Als je het welzijn op peil houdt of zelfs met hulp van deze professionals verbeterd, gaan er minder individuele problemen ontstaan.

Tja en dan de naam 'Wies'! In onze wijk wonen ook veel mensen, die Nederlandstalig zijn opgevoed of zelfs hun roots in het buitenland hebben. Zouden zij begrijpen wat het woord 'Wies' betekend? In de wandelgangen hoor ik bewoners nu al praten over aigenwies, wiesneus en bist nait wies? Niet al te positief dus.

Misschien moet de bedenker van deze nieuwe naam zich nogmaals achter de oren krabben en diep nadenken of dit wel de juiste naam is. Denk daarbij ook aan de vele kosten die weer moeten worden gemaakt voor verandering van website, postpapier, folders en alle e-mailadressen.

Woldwijckcentrum nodigt je uit om kennis te maken!

Onze buurt wordt nóg leuker als we samen dingen organiseren. Daarom nodigen we iedereen uit om mee te denken. De laatste jaren zijn er al veel dingen in het Woldwijckcentrum georganiseerd. Dit waren informatieavonden bv over alzheimer, de overgang maar ook verschillende activiteiten.

Heb je een leuk idee? Misschien een spelletjesavond, samen muziek maken, kinderactiviteit, gezamenlijke maaltijd, sportmoment, creatieve workshop of iets heel anders? Groot of klein: alle ideeën zijn welkom. Door samen activiteiten te organiseren leren we elkaar beter kennen en maken we de buurt gezelliger, levendiger en sterker.

Wil je iets organiseren of samen met anderen een idee uitwerken? Laat het ons weten! Ook als je interesse hebt in vrijwilligerswerk of wil meedenken ben je van harte welkom.

Daarom staan wij 26 juni van 15.00 tot 19.00 uur voor het Woldwijckcentrum om kennis te maken. Ben jij nieuwsgierig wat het Woldwijckcentrum allemaal doet en wil jij misschien iets betekenen voor ons? Ga dan met ons in gesprek!

Jouw buurt, jouw plek!

Rijstevlaai uit Limburg.

We gaan eerst even een bodem van gistdeeg maken.
250 gram bloem, 50 gram boter, 20 gram gist, 1 deciliter lauwe melk, mespunt zout, 1 ei, 50 gram witte basterdsuiker



Maak de gist aan met een gedeelte van de lauwe melk. Stort de bloem, maak hierin een kuiltje en giet hierin het aangelengde gistmengsel. Laat dit even rusten tot zich belletjes vormen.

Kneed er nu, samen met de overige ingrediënten, een soepel deeg van.

Laat het deeg, afgedekt met een vochtige doek, circa 1 uur rijzen. Kneed het deeg opnieuw en rol het op een met bloem bestoven werkvlak uit tot een ronde lap.

Beboter een vlaivorm en bekleed deze met de deeglap. Snijd het overtollige deeg weg. Prik met een vork hier en daar in de bodem en laat de vlaai nog een half uurtje rijzen onder een vochtige doek.

Vul de vlaai met fruit naar keuze of volg de volgende mogelijkheid.

1 bodem van gistdeeg. 125 gram paprijst
1 liter melk, 100 gram suiker, 1 pakje vanillesuiker
drie eieren, 3,5 deciliter slagroom
3 eetlepels basterdsuiker, 50 gram pure chocolade

Kook een dikke rijstepap van de melk, de suiker, de vanillesuiker en de rijst.

Splits de eieren. Neem de pan van het vuur en roer de eierdooiers 1 voor 1 door de pap. Klop de eiwitten stijf en schep ze luchtig door de rijstepap.

Verdeel de rijst over de vlaibodem.

Bak de vlaai in circa 20 minuten gaar in een oven van 200 graden Celsius.

Klop, wanneer de vlaai is afgekoeld, de slagroom stijf met basterdsuiker. Rasp de chocolade.

Spuit met een garneerspuit de rijstevlaai met kleine zigzagbewegingen vol met slagroom. Verdeel hierover de geraspte chocolade. Eet smakelijk.

Vrijkomende Schoollocatie Zonneweg

Op 24 maart heeft de tweede bewonersavond plaatsgevonden in het Woldwijkcentrum, voor de woningbouwontwikkeling op de vrijgekomen locatie aan de Zonneweg. Hier hebben omwonenden het voorlopig ontwerp van Lefier kunnen zien.

Het ontwerp betreft 28 sociale huurwoningen voor gezinnen, starters en senioren.



Bezoeker konden hier op de plannen reageren en de reacties waren overwegend positief. Inmiddels is bouwbedrijf Trebbe aangesloten bij Lefier voor de verdere ontwikkeling en realisatie van de woningen.

Na de zomer zal er nog een bewonersavond plaatsvinden waar het definitieve bouwplan getoond zal worden en de openbare ruimte gepresenteerd. Hierna worden de benodigde vergunningen aangevraagd en kan, als het meezit, begin 2e kwartaal 2027 worden gestart met bouwen.



Beperkte openingstijden in het Woldwijkcentrum tijdens de zomervakantie

Voorgaande jaren was het Woldwijkcentrum tijdens de zomervakantie, 3 weken gesloten.

De laatste paar keer kwamen er signalen binnen dat er mensen in de wijk zijn die het fijn vinden dat zij in de zomervakantie nog ergens terecht kunnen.

Daarom heeft het bestuur besloten dat het wijkcentrum tijdens 3 weken op maandag, dinsdagmiddag en woensdag open is. Dit gaan wij in overleg met de vrijwilligers goed invullen.

De Eetkamer op deze dagen en de koffie inloop gaan door. En natuurlijk is er elke maandagavond in de maanden juli en augustus het Zomerdansen!

Even op een rijtje voor de zomervakantie:

- 6 juli t/m 19 Juli normale openingstijden
- 20 juli t/m 9 augustus zijn we alleen open op maandag, dinsdagmiddag en woensdag.
- Vanaf 10 augustus normale openingstijden.

Interculturele Markt

Op zaterdag 26 september vindt de jaarlijkse Interculturele Markt weer plaats op het plein aan de Pleiaden.

Deze markt biedt gelegenheid om kennis te maken met de culturele rijkdom van onze wijk. Tijdens deze middag kunnen bewoners kennismaken met elkaars achtergronden, tradities, smaken en talenten.

Hebt u iets dat past binnen deze kleurrijke markt? Denk aan zang, dans, muziek, klederdracht, hapjes of andere culturele uitingen, dan wordt u van harte uitgenodigd om mee te doen!

Wilt u deelnemen of meer informatie ontvangen? Neem dan contact op met Gina Kok via ginakok@home.nl of telefonisch 06 44 58 15 09.

U kunt alle vragen en mogelijkheden met Gina bespreken en wie weet, is er een mooi plekje voor u op de interculturele markt van 26 september 2026.

Naaiclub op de woensdagavond

Geef je kleding een tweede leven of maak iets nieuws. Is de broek een maatje te groot of te klein, is de ritssluiting stuk of iets anders is ook wel eens leuk?

Kleding kan vermaakt, hersteld en vernieuwd worden. Dit kan zelf of door een ander gedaan worden.

In het Woldwijkcentrum is een naaiclub aanwezig waar men zelf kleding kan leren maken, ontwerpen, herstellen of vernieuwen.

Er zijn naaimachines aanwezig en daar kan gebruik van gemaakt worden, maar een eigen naaimachine mag ook meegebracht worden. Materiaal zoals stof en garen graag zelf meenemen.

Het is geen les maar als er hulp nodig is of u begint net, is er iemand aanwezig die u kan helpen.

Iedereen die naaien leuk vindt of dit wil leren kan aansluiten. De kosten zijn € 30,- voor 10 keer.

Opgeven kan via de mail info@woldwijkcentrum.nl of via de telefoon 0598 323574.



Krachtig Leven met Chronisch Verlies

Mensen met een chronische ziekte worden keer op keer geconfronteerd met verlies van gezondheid.



Dat kan zijn dat verschillende werkzaamheden of activiteiten niet meer kunnen, maar ook op andere gebieden komen zij dat tegen.

Een chronisch ziekte is een aandoening of een ziekte dat niet weer overgaat bijvoorbeeld reuma, MS, hart- en vaatziekten, kanker, Fybromyalgie, Parkinson en nog veel meer. In veel gevallen gaan mensen er op achteruit.

Uit onderzoek is gebleken, dat het verlies van gezondheid veel emoties, waaronder verdriet en rouw, oproept en mensen daar niet altijd goed raad mee weten. Dit wordt ook Levend Verlies genoemd. Dit gaat ook op voor de naasten van mensen met een chronische ziekte.

Bij Kwartier Zorg en Welzijn is Krachtig Leven met Chronisch Verlies ontwikkeld.

Dit zijn groepsbijeenkomsten voor mensen met één of meerdere chronische ziekten die verlies van gezondheid ervaren en moeite hebben met de daarop aansluitende gevolgen. Het gaat om 7-wekelijkse bijeenkomsten van 1,5 uur. De groep bestaat uit 4 tot 8 deelnemers met 2 begeleiders. De kosten zijn € 10,- inclusief koffie en thee.

Voor meer informatie of aanmelden kunnen mensen contact opnemen met Kwartier Zorg en Welzijn via 0598 364900 of via info@kwartierzorgenwelzijn.nl

“Wanneer je chronisch ziek wordt, ga je door een rouwproces. Je rouwt om het verlies van je gezondheid die je altijd vanzelfsprekend had gehouden.”

Citaat van Aline Serverius, Klinisch psycholoog en mindfulnessstrainer

Inloop 3D printen, elke 2e woensdag van de maand

De meeste mensen hebben wel eens iets uitgeprint met een gewone printer, bijvoorbeeld een tekening, een offerte of een verslag.

De techniek staat nooit stil en het is al een flink aantal jaren mogelijk om iets in 3D uit te printen. De afgelopen jaren is de techniek om zelf producten uit te printen steeds beter en makkelijker geworden.

Er zijn zoveel mogelijkheden waarbij gedacht kan worden aan bijvoorbeeld speelgoed, een mok, een sleutelhanger of onderdelen van een apparaat.

Er zijn veel mensen die 3D printen hobbymatig doen. Voor de mensen die nieuwsgierig zijn naar 3D printen, of vragen hebben, is er elke 2e woensdagavond van de maand om 19:00 uur een inloop in het Woldwijkstraatencentrum.

Dan zit er iemand klaar met een 3D printer en een laptop om iets uit te kunnen leggen of vragen te beantwoorden.

De vragen kunnen gaan over bijvoorbeeld:

- Het maken van een 3D model in een bepaald bestand
- Verschillende printers
- Bed leveling
- Van een 3D model naar een printbaar bestand omzetten

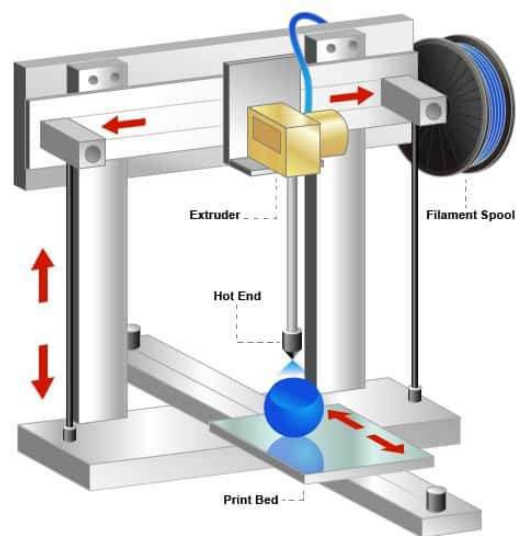

Schoonmaakactie in Woldwijk

Op de zaterdagmorgen van 7 maart werd er weer een schoonmaakactie gehouden in onze wijk.

Ook deze keer georganiseerd door Kleurrijk Woldwijk.

Rond 10.00 uur verzamelden een grote groep van \pm 45 vrijwilligers van jong tot oud inclusief de burgemeester en de wijkwethouder zich bij het Woldwijkstraatencentrum, waarna zij met veel enthousiasme de wijk in gingen om zwerfafval op te ruimen.

Dit leverde een mooi resultaat op. In totaal werd er 210 kilo zwerfafval opgehaald in 2 uur tijd. Na afloop konden de deelnemers napraten onder het genot van een broodje en een kom soep.

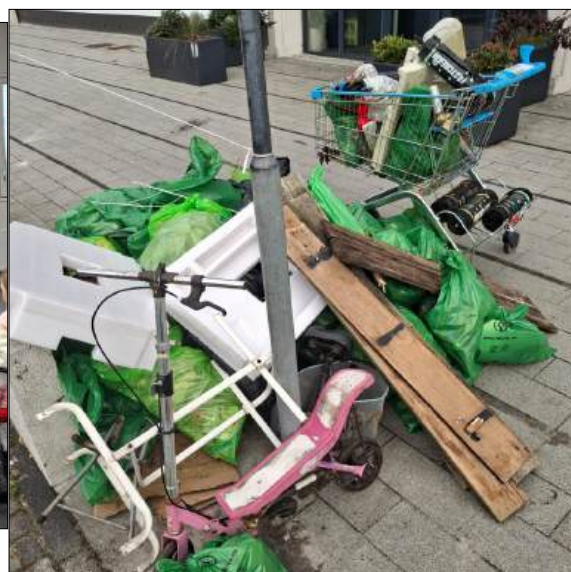

Veilig op vakantie

Vakantietijd is inbraaktijd, waarschuwt de politie. Inbrekers hebben hun agenda erop afgestemd. In hun zoektocht naar buit richten zij zich bij hun tocht door de straten op standaardsignalen bij huizen waarvan de bewoners langere tijd weg zijn.



Zorg dat die signalen er niet zijn. Dat verkleint de kans op een nare thuiskomst.

Uitpuilende brievenbussen, gesloten gordijnen, geen licht aan in avondschemer zijn de belangrijkste signalen die iedereen kan voorkomen. Geef het huis een bewoonde indruk, is het advies. Maar dieven struinen niet alleen straten af. Hetzelfde doen ze telefonisch en via de sociale media. Voicemail met vakantiemeldingen en vandaag geplaatste foto's of berichten van vakantiepret aan de Cote d'Azur betekenen dat de bewoners de komende nacht in ieder geval nog niet thuis zijn.

Voor u op vakantie gaat:

- Sluit ramen, deuren en bovenlichten goed af. Denk ook aan wc, kelder, schuur en balkon.
- Check hang- en sluitwerk op gebreken.
- Laat geen sleutel aan de binnenkant van het slot zitten.
- Haal kostbaarheden uit het zicht.
- Laat geen geld, waardepapieren en sieraden thuis. Vraag uw bank om een kluis.
- Laat niet duidelijk zien dat u op vakantie bent. Zorg voor een bewoonde indruk.
- Vraag bureaus uw huis en erf in de gaten te houden.
- Laat planten in de vensterbank staan. Vraag iemand ze water te geven.
- Regel met tijdschakelaars per avond wisselende verlichting.
- Laat post en kranten uit de brievenbus halen.
- Doe de gordijnen niet dicht.
- Laat geen volle afvalcontainers bij uw huis achter.
- Ladders, vuilcontainers en andere tuinmaterialen zijn voor dieven ideaal klimmateriaal. Haal ze zo mogelijk uit uw tuin.
- Zet fietsen/bromfietsen/scooters altijd op slot. Ook binnen.
- Maak geen melding op Twitter, Facebook of op uw weblog, waarin staat dat u op vakantie gaat.
- Wees voorzichtig met afwezigheidsberichten op voicemail en e-mail.
- Voorzie waardevolle goederen van een merkteken. Maak er desnoods foto's van.

Onderweg:

- Als u ergens parkeert of aanlegt, sluit dan uw auto/caravan of boot goed af.
- Laat geen geld of creditcards in het voertuig achter.
- Leg geen mobiele telefoons, camera's of andere waardevolle spullen in het zicht.
- Draag paspoort, geld en creditcard in een halstasje of heuptasje.

Ter plekke:

- Sluit de auto, boot, caravan, hotelkamer of hut altijd goed af.
- Berg waardevolle papieren, creditcards et cetera op in een kluisje.
- Neem zo min mogelijk contant geld mee.
- Let goed op uw spullen op drukke plaatsen (bijvoorbeeld in een rij en bij gedrang).
- Draag uw bezittingen zo min mogelijk zichtbaar voor vreemden.

Uw wijkagent:

Meer informatie of contact met uw wijkagent? Vul op www.politie.nl (Mijn Buurt) uw postcode in.

Mark Hopman



SPEELGOEDBANK
AMALIA
Elk kind verdient een glimlach

In samenwerking met

DE GANZE
FIETSEN



PERSBERICHT

Speelgoedbank Amalia verlost 30 nieuwe fietsen!

Speelgoedbank Amalia komt ook dit jaar met een bijzonder initiatief. In samenwerking met De Ganze Fietsen worden maar liefst 30 spiksplinternieuwe fietsen verlost onder kinderen van 4 t/m 12 jaar die aangesloten zijn bij de speelgoedbank.

OVER SPEELGOEDBANK AMALIA

Speelgoedbank Amalia zet zich al jaren in om kinderen te ondersteunen die anders niet vanzelfsprekend toegang hebben tot speelgoed. Door speelgoed in te zamelen en beschikbaar te stellen, zorgt de organisatie ervoor dat ieder kind kan spelen, ontdekken en meedoen. Daarmee vervult de speelgoedbank een belangrijke sociale rol binnen de gemeente Midden-Groningen en de regio.



DE ENIGE SPEELGOEDBANK IN GEMEENTE MIDDEN-GRONINGEN

Speelgoedbank Amalia is de enige speelgoedbank binnen de gemeente Midden-Groningen. Wij bieden ondersteuning aan gezinnen die het financieel moeilijk hebben en zien dagelijks hoeveel verschil een klein gebaar kan maken voor een kind.



DANKBAAR VOOR SPONSOREN EN SAMENWERKINGSPARTNERS

Dankzij de steun van onze sponsors en partners is het mede mogelijk om onze winkel open te houden, ons aanbod verder uit te breiden en regelmatig bijzondere acties en activiteiten voor kinderen te organiseren. Hun steun is van onschatbare waarde voor ons werk.



WAARDERING EN SAMENWERKING MET GEMEENTE MIDDEN-GRONINGEN

Speelgoedbank Amalia spreekt haar waardering uit voor de steun en betrokkenheid vanuit de gemeente Midden-Groningen. Wij hopen de samenwerking in de toekomst verder voort te zetten en uit te breiden, zodat nog meer kinderen binnen onze gemeente bereikt en ondersteund kunnen worden. Samen zorgen we ervoor dat alle kinderen kunnen blijven meedoen, spelen en zich ontwikkelen.



HOE WERKT DE VERLOTING?

- Kinderen die lid zijn van Speelgoedbank Amalia kunnen zich inschrijven voor de verloting.
- De inschrijfperiode loopt van **18 mei** tot en met **6 september**.
- Na afloop van deze periode worden de fietsen eerlijk verlost onder alle deelnemers.



SAMEN VOOR DE KINDEREN

Voor de ingeschreven kinderen is dit een unieke kans om een gloednieuwe fiets te bemachtigen. Deze actie onderstreept het belang van samenwerking binnen de gemeenschap en laat zien wat er mogelijk is wanneer lokale initiatieven, sponsors, ondernemers en gemeente de handen ineen slaan.

MEER INFORMATIE

www.speelgoedbank-amalia.nl

info@speelgoedbank-amalia.nl

06 – 151 318 51

De Vosholen 117 D, 9611 TE Sappemeer

ADRES DE GANZE FIETSEN

Rembrandtlaan 69
9602 AA Hoogezand

Samen maken we het verschil voor kinderen in Midden-Groningen!



Agenda Juli - Augustus 2026

Vaste activiteiten in het Woldwijkstraatencentrum:

Elke maandag:

- 12.30 uur Eetkamer
- 13.30 uur Biljarten recreatief
- 14.00 uur Koffie-inloop
- 19.30 uur Country Line Dance (van september tot juli)
- 19.00 uur Zomerdansen (juli en augustus)

Elke dinsdag:

- 12.30 uur Biljarten recreatief
- 13.30 uur Schilderclub (van september tot april)
- 17.30 uur Eetkamer
- 19.30 uur Darten

Elke woensdag:

- 09.30 uur Digipunt
- 09.30 uur Kledingherstel
- 10.00 uur Inloopspreekuur Sociaal Team
- 10.00 uur Wijkinloop
- 10.00 uur Inloop Geldzaken
- 12.30 uur Eetkamer
- 13.30 uur Biljarten recreatief
- 19.30 uur Naaiclub (van sept/okt tot juni)

Elke donderdag:

- 09.30 uur Aquarellen (serie van 8x)
- 13.30 uur Biljarten competitie (van september tot mei)

Elke vrijdag:

- 09.30 uur Knutselcafé (om de week)
- 12.30 uur Dans op Recept van de gelijknamige organisatie, behalve in de schoolvakantie
- 13.00 uur Biljarten recreatief (De Pommeransjes)
- 19.30 uur Subbuteo

Maandelijks en losse activiteiten in het Woldwijkstraatencentrum:

Country Line Dance inloop:	zondag 6 sept	van 14.00-18.00 uur
Koffiebingo:	zondag 6 sept	vanaf 14.30 uur
Repaircafé:	woensdag 9 sept	van 09.30-12.00 uur
Kabouterdisco:	vrijdag 3 juli en 4 september	om 19.00 uur
Spreekuur wijkagent:	woensdag 24 juni en 30 sept	van 10.00 tot 11.00 uur
Inloop 3D printer:	woensdag 8 juli en 2 sept	van 19.30-20.30 uur
Workshop Bullet Journaling:	vrijdag 14 aug en 25 sept	van 12.30-17.00 uur
Jouw Buurt, Jouw Wijk:	vrijdag 26 Juni	van 15.00-19.00 uur
Muziekmiddag Kleurrijk:	zondag 28 juni	van 13.00-17.00 uur
Kaartclub Foxhol:	vrijdag 25 sept	om 18.30 uur
Speelgoedbank Amalia op de zomermarkt van de Badde	zaterdag 20 juni	van 11.00-17.00 uur

Activiteiten in de wijk:

Kindervakantie Spelweek:	van 10 t/m 14 Augustus
Interculturele markt:	zaterdag 26 september
Speelgoedbank Amalia op de Interculturele markt	zaterdag 26 september
Opschoon dag:	zaterdag 3 oktober

Kijk voor actuele informatie en activiteiten op www.platform-woldwijkstraat.nl of www.woldwijkstraatencentrum.nl

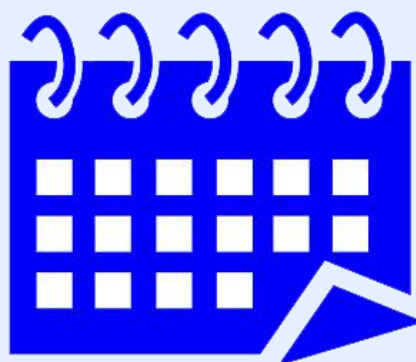

AGENDA

juli)



Het Woldwijckspionnetje zag en hoorde,...

- dat het afvalbeleid van onze gemeente elke 2 jaar wordt geëvalueerd.
- dat paaseieren zoeken op Tweede Paasdag een groot succes was.
- dat de Gamedungeon op de woensdagmiddag in het Woldwijckcentrum vanwege gebrek aan belangstelling is gestopt.
- dat speelgoedbank Amalia gratis speelgoed weggeeft op de zomer markt van De Badde op 20 juni.
- dat ze eveneens gratis speelgoed weggeven op de interculturele markt op de Pleiaden.
- dat deze interculturele markt op 26 september wordt gehouden.

Kindervakantiespelweek

Dit jaar wordt de kindervakantiespelweek in Woldwijck gehouden van 10 t/m 14 augustus.

Het programma blijft nog even een verrassing. Maar uiteraard zitten de vaste onderdelen er gewoon weer in, zoals een rommelmarkt, een spooktocht, en sport en spel. Via de scholen zal het programma bekend gemaakt worden. Ook via de facebooksites

Spelweek-Woldwijck en DiscoteamWoldwijck kunt u informatie vinden. Het programma is ook af te halen in het Woldwijckcentrum.

Een paspoort kost € 3,50 voor de hele week, een dagkaart € 1,50.



Colofon "De Woldewieker"

Stichting Platform Woldwijck
Gina Kok (secretariaat)
Email: info@platform-woldwijck.nl

Bewonerscommissie Woldwijck-Oost
Eddy Luiken (voorzitter)
Tel.: 06 - 30899100
E-mail: info@platform-woldwijck.nl

Bewonerscommissie Woldwijck-Midden
Hans Oosterhof (voorzitter)
E-mail: info@platform-woldwijck.nl

Bewonerscommissie Woldwijck-West
Daniel Dupon (voorzitter)
Tel: 06 - 27994419
E-mail: info@platform-woldwijck.nl

Kleurrijk Woldwijck
E-mail: info@platform-woldwijck.nl

Wijkcentrum Woldwijck
Pleiaden 21
Tel: 0598 - 323574
Beheerder: Wini Vos
Tel: 06 - 12579881
info@woldwijckcentrum.nl

Sociaal Team Zuid
Laan van de Sport 2 Hoogezand
Tel: 0598 - 729800
E-mail: sociaalteamzuid@midden-groningen.nl

Redactieadres **"De Woldewieker"**
Harrie de Keijser
Melkweg 129
9602 JD Hoogezand
Tel: 0598 - 321075
Mobiel: 06 - 24675897
E-mail: il.cesaro@home.nl

Colofon "De Woldewieker"

Van de redactie: let op! let op! let op! let op! let op!

De sluitingsdatum voor kopij voor de volgende uitgave van **"De Woldewieker"** is 21 augustus 2026. Alles wat na die datum binnenkomt, wordt niet meer in die uitgave van **"De Woldewieker"** geplaatst.

Zie voor redactieadres colofon.